



DER

SPORT

SCALAR

Inhaltsverzeichnis

1) Softair (Airsoft)

1.1) Begriffserklärung

1.2) Geschichte

1.3) Der Sport

1.3.1) Allgemein

1.3.2) Die Hauptregeln

1.3.3) Fragen

1.4) Verbreitung

2) Die Airsoftgun/Munition

2.1) Allgemein

2.2) Wie funktioniert eine Airsoftwaffe

2.3) Kraft Geschwindigkeit Reichweite

2.4) Munition

3) Gefahren

4) Bilder

5) Kontakte

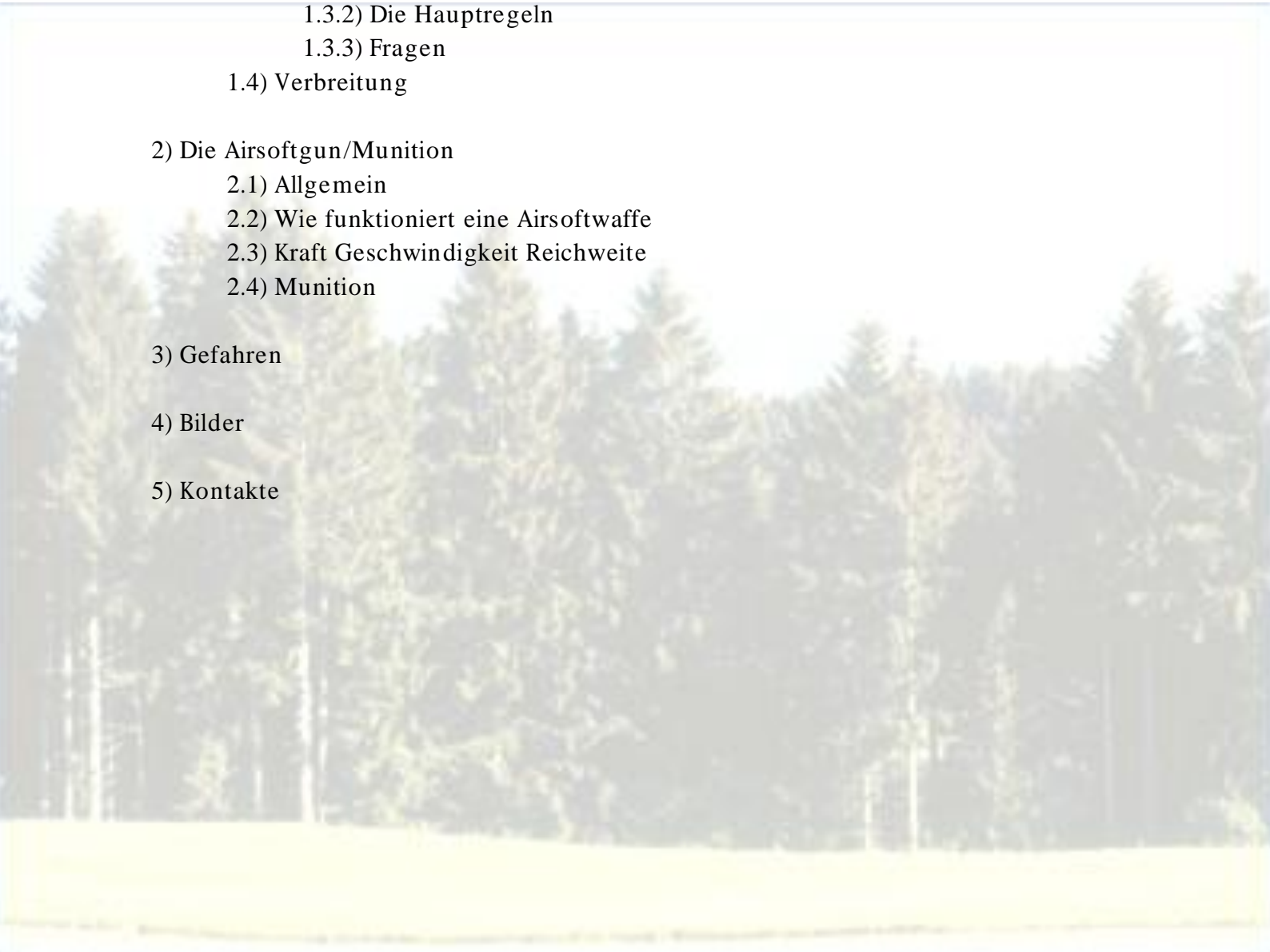

1) Airsoft (Softair)

1.1 Begriffserklärung

Softair (auch Airsoft genannt) ist ein sportives, taktisches Geländespiel welches mit sog. Airsoftguns gespielt wird. Mehr dazu unter dem Kapitel: DER SPORT

Airsoftguns (auch Markierer, ASG) sind Replikat von meist echten, selten auch von imaginären, futuristischen, Schusswaffen und gehören also zur Kategorie der Modellwaffen.

1.2 Geschichte

Airsoft ist eine Sportart, welche ihren Ursprung in Japan nach dem 2. Weltkrieg findet. Von dort aus hat sie sich nach Europa und Amerika ausgebreitet. Nach dem zweiten Weltkrieg wurde in Japan per Gesetz das Besitzen von Schusswaffen verboten. Schon bald aber suchten Sammler und Sportschützen Ersatz. So kamen Modellwaffen, welche den Originalen Massstabgetreu nachempfunden wurden, auf den Markt. Später wurden dann Modellwaffen entwickelt, welche mit Hilfe von Luftdruck Papierkügelchen verschossen. Nach und nach wurden die Kopien der Originale immer besser und die Schusstechnik so weit ausgeklügelt, dass sie heute zwar noch immer mit Luftdruck funktionieren, jener jedoch je nach Grösse, Anspruch und Funktionalität mit Gas oder Federdruck aufgebaut wird.

1.3) Der Sport

1.3.1) Allgemein

Airsoft ist ein sportiver, taktischer Mannschaftssport den man überall ausüben kann, bevorzugt werden Wälder, verlassene Hallen, usw.

Es gibt verschiedene Spielarten, wobei man grundlegend zwischen Spielen und OPs unterscheidet. Wenn man während dem Spiel getroffen wurde, ruft man „Out“ oder „Hit“ ,oder mit einem anderen Laut der vor dem Spiel ausgemacht wird, und hebt die Airsoftgun in die Luft. Ab nun darf auf diese Person nicht mehr geschossen werden. Die Person läuft nun in die sogenannte Safety-Zone, in der weder rein noch raus geschossen werden darf. Je nach dem, was abgemacht wurde, kann man nach Erreichen der Safety-Zone sofort, oder nach einer Vorbestimmten Wartezeit, wieder ins Spiel gehen und weiterspielen. Bei einigen kurzen Spielvarianten kann es auch

sein, dass das Spielende in der Safety-Zone abgewartet werden muss und man erst beim nächsten Spiel wieder mitspielen kann.

Als OP werden Spiele bezeichnet, welche meist eine fiktive Hintergrundstory haben und es für die jeweiligen Teams verschiedene Ziele zu erfüllen gibt. Eine OP dauert auch meist über mehrere Stunden und kann bis zu Tagen dauern (je nach Grösse und Planung).

Als normale Spiele gelten die normalen Wochenend-Spiele, an welchen meistens verschiedene Spielvarianten an einem Tag gespielt werden.

Bei diesem Spiel läuft es nicht grundsätzlich darauf aus, das generische Team zu bekämpfen, sondern durch eine bessere Taktik als der Gegner sein Ziel zu erreichen. Diese können je nach Spielvariante unterschiedlich sein. Ob es nun um das Erobern einer Flagge oder das Verteidigen eines gewissen Gebietes geht, es ist nie nur einfaches "Geballer". Man kommt nur durch überlegtes Teamwork ans Ziel. Bei einigen Varianten ist es sogar möglich ohne einen Schuss abzugeben zu gewinnen. Dies wäre dann natürlich ein perfekter Sieg.

Bewegung, Geduld und Ausdauer werden gefordert, mit Spass, Action und Spannung in der Natur mit Freunden wird man belohnt.

1.3.2) Die Hauptregeln

Man darf nicht denken auch wenn man von diesen Sport/Hobby nie nichts gehört hat, wären da keine Regeln zu beachten es gibt einige Goldene Regeln die jeder Airsoftler kennt und beachtet. Hier einige:

1) Treffer müssen bekannt gegeben werden (Ehrlichkeit)

Airsoftkugeln hinterlassen keine Male oder Farbflecke, oft spürt man sie auch nicht, sondern hört oder sieht sie nur auf sich zufliegen deswegen muss jeder und ist jeder Airsoftler so Ehrlich Treffer bekannt zu geben

2) Immer eine Schutzbrille während dem Spiel tragen

3) Auf die Spielleiter oder Schiedsrichter hören

Schiedsrichter oder Spielleiter beobachten das Spiel und Umgebung um das Spiel sofort zu blocken sobald jemand die Regeln bricht oder sich jemand außer den Softairler auf dem Spielfeld befindet.

4) Auf deine Umgebung achten.

Das Spiel wird sofort geblockt wenn der Spielleiter oder auch ein Spieler eine Gefahr für sich oder für andere sieht.

Etc. Etc.

1.3.3) Fragen

WER ÜBT DIESEN SPORT AUS

Jeder kann diesen Sport ausüben, Airsoftspieler kann man in jeder sozialen Schicht finden. Ob wir jetzt von Architekten oder hochrangige Polizisten sprechen, auch Maurer oder LKW-Fahrer sind mit von der Partie.

WARUM ÜBEN WIR DIESEN SPORT AUS

Warum spielen einige Fußball, oder spielen den ganzen Tag Computer, gehen aus? Ganz einfach weil man mit Freunden zusammen ist, weil man andere Kennen lernen kann, weil man etwas für Körper und Geist tut, weil man vom Arbeits- oder Schulstress wekommt und Hauptgrund ist weil er einfach Spaß macht.

WAS BRINGT MENSCHEN DAZU AUF ANDERE ZU SCHIEßEN?"

Auf Softair Ebene liegt der Fehler schon in der Wortwahl. Denn das Wort „schießen“ wird normalerweise mit "töten" gleichgesetzt. Wer auf jemand anderen schießt, tötet ihn. Bei Spritzpistolen verwendet man abschwächend "spritzen", obwohl gleichsam mit Wasser geschossen wird. Doch gerade hier liegt der Punkt: Bei Airsoft geht es darum, den/die Gegner zu treffen mit einer oder mehreren Plastikugeln nicht ihn zu verletzen oder sogar zu töten.

GEFÄLLT ES EUCH KRIEG ZU SPIELEN /ZU VERHERRLICHEN?

Diese Frage beweist schon, dass das Prinzip dieses Sportes nicht verstanden wurde.

- a) Wir spielen nicht Krieg sonder üben eine Sportart aus
- b) Wir verherrlichen den Krieg nicht, im Gegenteil, wir üben nur eine Sportart aus die den Geist (Taktisches denken, Organisation, Technik..), Körper (Ausdauer, Disziplin,...), Zwischenmenschliche Beziehungen trainiert und pflegt.

Wenn man die Frage umformuliert in: **MACHT DAS SPASS?** oder **GEFÄLLT ES EUCH?** Kann ich nur sagen JA. Worte können das nicht beschreiben

KANN ICH DAS MAL PROBIEREN?

Logisch und wir sind dazu auch gerne bereit.

(N.B.: Wenn jemand wirklich Interesse hat das Spiel/Sport zu probieren meldet euch einfach, Telefonnummern oder E-Mail stehen unter **Kontakte**)

1.4 Verbreitung in Europa

Wie ihr euch vielleicht schon denken könnt ist Südtirol nicht das erste Land bzw. Region wo Softair erlaubt bzw. ausgeübt wird hier eine kleine Übersicht. In der Schweiz zum Beispiel gibt es ca. 500 offizielle Klubs, in Südtirol sprechen wir von ca. 5-8 Klubs.

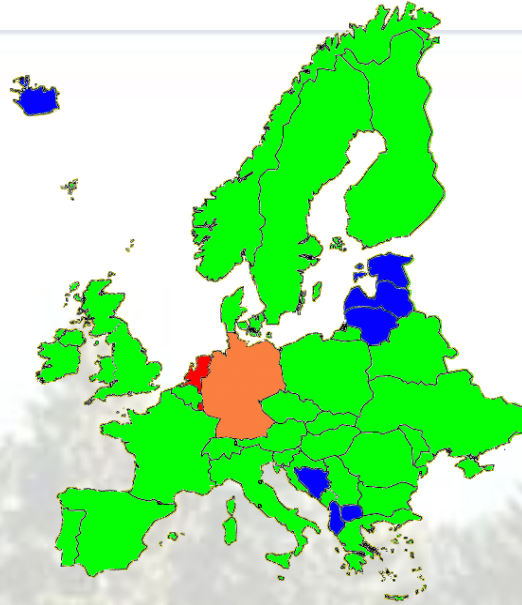

- = Airsoft ist erlaubt
- = Airsoft ist eingeschränkt erlaubt (z.B. keine Vollautomatischen ASGs)
- = Airsoft ist komplett verboten
- = Status nicht bekannt

2) Die Airsoftgun/Munition

2.1) Allgemein

Airsoftguns (oder auch Markierer, ASG, AEG): sind vom Aussehen her echten Waffen nachempfunden, bestehen aber größten Teils aus Kunststoff. Höherwertige Modelle hingegen werden aus Metall hergestellt und haben ein annähernd identisches Gewicht wie ihre realen Vorbilder. Bei solchen Modellen wird bei der Herstellung auch mehr auf Details geachtet. Airsoftwaffen werden durch Elektromotoren, Gas oder durch Federdruck angetrieben.



2.2) Wie funktioniert eine Airsoftwaffe

Eine Airsoftgun egal ob mit Federdruck oder elektrisch angetrieben funktioniert immer mit Luftdruck. Die Modelle hingegen mit Gasantrieb wird statt Luft ein Treibgas verwendet.

Im Bild links sehen wir die allgemeinen Bestandteile einer Airsoftpistole .



Aufbau einer Airsoftgun.

Elektrische Airsoftguns

Wie man vom Bild links schon entnehmen kann funktionieren elektrische Airsoftmodellwaffen mit

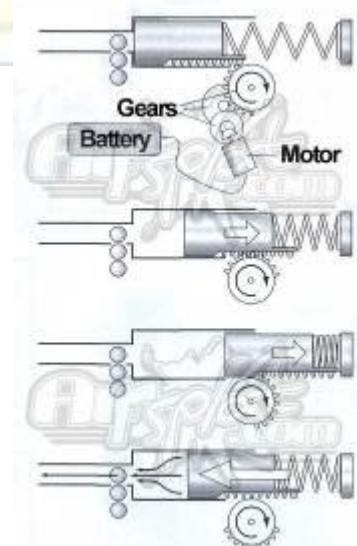

Luftdruck. Die Batterie treibt einen kleinen Elektromotor an der wiederum durch Zahnräder an einen Kolben gekoppelt ist. Es wird Luft in einem Hohlraum gesaugt und drückt diese dann mit der Plastikkugel hinaus.



Airsoftguns mit Federdruck

Die Funktionsweise ist gleich wie bei dem elektrischen Modell nur mit dem unterschied dass, der Antrieb per hand erfolgt. Somit muss man nach jedem Schuss die Feder neu spannen..

Airsoftguns mit Gas

Im Prinzip funktioniert alle 3 Antriebstypen gleich, hier liegt der Unterschied darin dass man nicht Luft sonder ein Treibgas verwendet wird. Man befüllt das Gas in einen Hohlraum im Magazin beim betätigen des Abzuges wird die Plastikkugel von einem Teil des Gasdrucks hinausgefördert der andere teil wird dazu verwendet um nachzuladen.

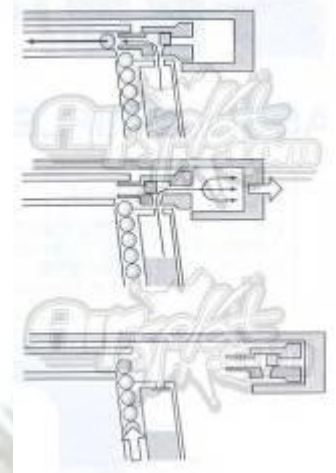

2.3) Kraft Geschwindigkeiten Reichweite

Wir benutzen Markierer die eine Kraft von unter 1 Joule druck produzieren. Die Modelle in dieser Kategorie beschleunigen die Plastikkugeln auf eine Mündungsgeschwindigkeit von 75 bis 90 m/s und haben eine Reichweite ca.25 Meter.

2.4) Munition

Die Munition wird BB's genannt. Es gibt eine große Vielfalt von Marken und Hersteller. Die BB's haben im Allgemeinen eine Größe von 6mm im Durchmesser und haben ein Gewicht von 0,2 – 0,4 Gramm.

Wir verwenden ausschließlich Bio BB's, diese Kugeln sind 100% Biologisch abbaubar. Dies erfolgt in einem Zeitraum weniger Monate, durch die Wittereinflüsse. Jeder bei uns und jeder der bei uns mitspielt **muss 100%** biologisch abbaubare Munition verwenden. Denn es wäre doch Unsinn unser Territorium zu zerstören.

3) Gefahren

Softair ist nicht gefährlicher als jeder andere Sport. Die Airsoftguns müssen mit unter 1 Joule druck arbeiten und somit erreichen die Kugeln nicht die Geschwindigkeiten um ernsthafte Verletzungen der Haut zu verursachen. Empfindliche Organe wie Augen und Ohren werden durch Schutzbrillen oder Schutzmasken geschützt.

Die Natur wird auch nicht unnötig belastet. Da wir Biologisch abbaubare Munition verwenden. (siehe Artikel Munition)

Gefahren für Fremde die durch den Wald wandern. Das Spielgelände wird ausgeschildert und gekennzeichnet. Es gibt Spielleiter und Schiedsrichter und plus beobachtet jeder Softair Spieler so genau die Umgebung um getarnte Mitspieler zu entdecken, dass man das Spiel schon längst abgebrochen hat bevor uns überhaupt die Wanderer entdecken.



4) Bilder



5) Kontakte

Wenn sie noch Fragen haben oder Lust bekommen mit uns mal mitzuspielen oder sogar mit den Gedanken spielen in einen Softairclub beizutreten sind wir gerne bereit ihnen weiterzuhelfen.

Melden sie sich einfach bei uns unter:

Telefon: 3405248263

Trebo Andreas

www.pak-airsoft.com

